



**Grille-pain classique
Witt**



WCT800B/WCT800W

Consignes d'utilisation et mode d'emploi/ FR : 3-9

MODE D'EMPLOI DE VOTRE GRILLE-PAIN

Numéro de modèle : WCT800B/WCT800W

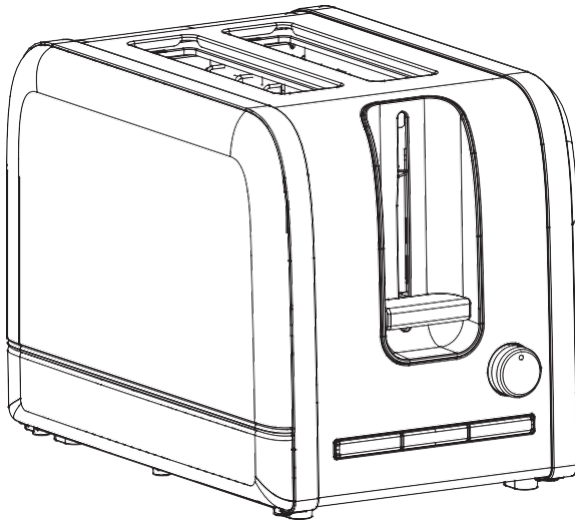

220-240 V 50/60 Hz 860-1050 W

Conservez ces consignes pour consultation ultérieure

CONSIGNES DE SÉCURITÉ IMPORTANTES

1. Veuillez lire attentivement l'intégralité du présent mode d'emploi avant d'utiliser votre appareil. Ainsi, vous serez protégé en tant qu'utilisateur et éviterez d'endommager l'appareil.
2. L'appareil peut être utilisé par des enfants âgés de 8 ans et plus à condition qu'ils aient appris comment utiliser l'appareil, et sous la supervision d'une personne responsable de leur sécurité au début de l'utilisation de l'appareil. Surveillez les enfants pour vous assurer qu'ils ne jouent pas avec l'appareil. Le nettoyage et l'entretien de l'appareil ne peuvent être effectués que par des enfants âgés de 8 ans et plus et sous surveillance. Conservez l'appareil et le cordon hors de la portée des enfants de moins de 8 ans.
3. Un cordon d'alimentation endommagé devra être remplacé immédiatement par un professionnel agréé. Une mauvaise installation du cordon d'alimentation présente un risque pour l'utilisateur !
4. Le pain peut prendre feu, par conséquent, n'utilisez jamais l'appareil à proximité ou sous des matériaux inflammables, tels que des rideaux.
5. L'appareil ne doit pas être utilisé avec un minuteur externe ou tout autre dispositif de commande à distance.
6. Cet appareil est conçu pour un usage domestique ou similaire, par ex. :
 - Cuisine du personnel dans un magasin, un bureau ou tout autre environnement de travail.
 - Clients d'hôtel ou de motel, ainsi que tout autre type d'hébergement, notamment,
 - Gîtes touristiques, maisons d'hôtes, etc.
7. Pour éviter tout risque d'électrocution, n'immergez pas l'appareil, le cordon ou toute autre pièce de l'appareil dans l'eau ou tout autre liquide.
8. Surveillez les enfants qui se trouvent à proximité de l'appareil.
9. Ne laissez pas l'appareil sans surveillance lorsqu'il est en marche.
10. Placez l'appareil sur une surface stable et sèche.
11. L'appareil est destiné à une utilisation en intérieur exclusivement. N'utilisez jamais l'appareil à l'extérieur.
12. Débranchez toujours l'appareil lorsqu'il n'est pas utilisé ou lorsqu'il est rangé.
13. N'utilisez pas l'appareil en cas de dysfonctionnement, ou s'il est endommagé de quelque façon que ce soit. Signalez immédiatement tout endommagement au magasin où vous avez acheté l'appareil.

14. Inspectez soigneusement l'appareil à la recherche d'endommagement et d'usure. Si le cordon montre des signes d'endommagement, n'utilisez pas l'appareil. Contactez votre fournisseur pour procéder à la réparation et activer le service après-vente.
15. Ne placez jamais l'appareil au bord de la table et ne laissez pas non plus le cordon pendre du bord de la table ou entrer en contact avec des surfaces chaudes. Avant d'enrouler le cordon pour rangement, laissez l'appareil refroidir.
16. Soyez prudent et laissez l'appareil refroidir entièrement après utilisation avant de le remettre en place ou de le ranger.
17. Ne placez pas l'appareil sur ou à proximité d'un four à gaz, de plaques de cuisson en céramique, d'éléments chauffants électriques ou à tout endroit où l'appareil pourrait entrer en contact avec un four ou un four micro-ondes chauds.
18. N'utilisez pas de produit décapant pour four ou d'agent de nettoyage abrasif ou corrosif pour nettoyer l'appareil.
19. Veillez à conserver une distance de sécurité entre l'appareil et les murs, les rideaux ou tout autre matériau inflammable, et assurez-vous qu'il y ait suffisamment d'espace au-dessus et autour des parois de l'appareil pour assurer une bonne circulation de l'air. L'appareil doit être utilisé uniquement sur des surfaces résistantes à la chaleur.
20. Le tiroir ramasse-miettes de l'appareil doit toujours être en place lors de l'utilisation de l'appareil.
Le tiroir ramasse-miettes doit être nettoyé soigneusement. Ne laissez pas les miettes s'accumuler dans le plateau. Risque d'incendie !
21. N'utilisez pas l'appareil avec des aliments sucrés ou avec des produits contenant de la marmelade ou de la confiture.
22. Pendant le fonctionnement de l'appareil, la surface sur laquelle l'appareil est posé peut s'échauffer.

AVERTISSEMENT

Ne tentez jamais d'extraire des toasts, muffins, bagels ou autres aliments qui seraient coincés dans le grille-pain, car tout contact avec les composants électroniques de l'appareil peut entraîner un risque d'électrocution. Laissez l'appareil refroidir entièrement, retirez la fiche de la prise de courant, puis retirez le pain avec prudence.

PRÉSENTATION DE VOTRE GRILLE-PAIN

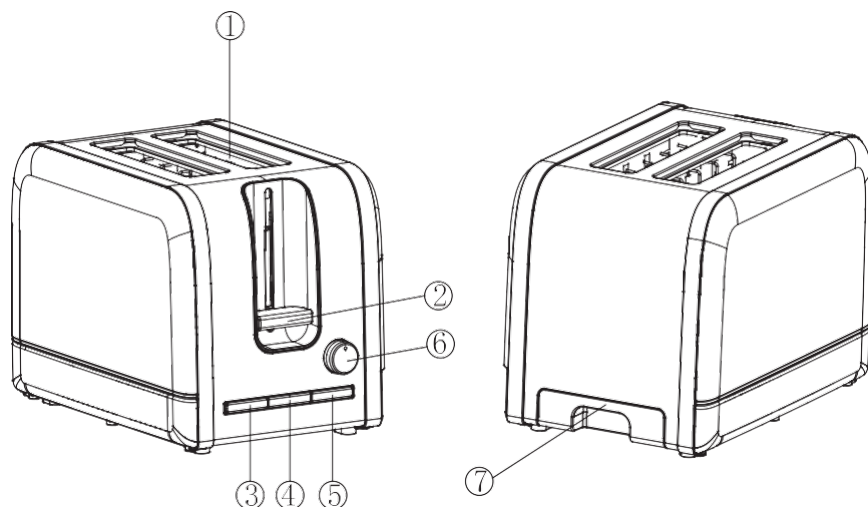

1. Fentes avec largeurs variables
2. Levier remonte pain
3. Bouton REHEAT (Réchauffage)
4. Bouton DEFROST (Décongélation)
5. Bouton STOP
6. Bouton thermostat pour réglage du degré de grillage.
7. Tiroir ramasse-miettes avec poignée

UTILISATION

1. Branchez l'appareil sur une prise de courant et mettez le grille-pain en marche.
2. Insérez maximum 2 tranches de pain, muffins ou bagels dans d'appareil.
3. Réglez le degré de grillage souhaité, entre 1 (clair) à 6 (foncé).
Lors de la première utilisation du grille-pain, nous vous recommandons d'utiliser le niveau 4. Le degré de grillage devra être ajusté selon les différents types de pains et vos préférences personnelles.
4. Abaissez le levier jusqu'à ce qu'il soit verrouillé. Le grille-pain se met en marche automatiquement. Remarque : si le grille-pain n'est pas branché sur une prise de courant et s'il n'est pas allumé, le levier ne se verrouille pas.
5. Le grille-pain s'éteint automatiquement lorsque le degré de grillage souhaité est atteint et que le pain est éjecté. Vous pouvez à tout moment interrompre le fonctionnement du grille-pain en appuyant sur le bouton STOP.

GRILLER DU PAIN CONGELÉ : Pour griller du pain congelé, insérez le pain dans les fentes et réglez le degré de grillage. Abaissez le levier jusqu'à ce qu'il se verrouille, puis appuyez sur le bouton DEFROST.

RÉCHAUFFER DU PAIN : Vous avez la possibilité de réchauffer votre pain sans le faire griller. Insérez le pain dans les fentes pour le réchauffer, abaissez le levier jusqu'à ce qu'il se verrouille, puis appuyez sur le bouton REHEAT.

Si un morceau de pain ou un petit-pain reste coincé, éteignez immédiatement l'appareil, débranchez-le et seulement ensuite retirez le pain avec précaution, sans endommager les résistances.

NETTOYAGE ET ENTRETIEN

1. Débranchez l'appareil de l'alimentation électrique en retirant la fiche de la prise de courant (ne tirez pas sur le cordon). Laissez l'appareil refroidir entièrement avant de commencer le nettoyage.
2. Nettoyez le tiroir ramasse-miettes. Sortez-le de dessous l'appareil en tirant dessus. Videz le tiroir ramasse-miettes et remettez-le en place avant d'utiliser l'appareil à nouveau (assurez-vous qu'il soit bien mis en place).
3. Nettoyez les parois extérieures de l'appareil avec un chiffon doux et humide. Ensuite, séchez l'appareil avec un chiffon doux et sec.
4. N'immergez jamais l'appareil dans l'eau ou tout autre liquide.
5. Retournez l'appareil au-dessus d'une poubelle ou d'un évier pour déloger les miettes restantes.

Le tiroir ramasse-miettes doit être vidé régulièrement. Ne laissez pas les miettes s'accumuler dans le tiroir !



Ce symbole signifie que le produit ne doit pas être jeté avec les ordures ménagères normales, mais plutôt apporté dans une décharge agréée et prévue à cet effet ou chez un distributeur proposant un tel service. Veuillez contacter votre municipalité si vous souhaitez de plus amples renseignements.

RÉCLAMATION

Vous disposez d'un droit de réclamation de 2 ans sur les défauts de fabrication ou de matériaux de votre produit neuf, à compter de la date d'achat documentée. La garantie couvre les matériaux et la main d'œuvre. Lors de la demande de service après-vente, vous devez fournir le nom du produit et son numéro de série. Ces informations sont disponibles sur la plaque signalétique. Vous pouvez inscrire ces informations dans le présent manuel d'utilisation afin de les avoir à portée de main. Ainsi, le technicien du service après-vente trouvera plus facilement les pièces de rechange adéquates.

Ne sont pas couverts par la garantie :

- Les défauts et dommages non liés à un défaut de fabrication ou de matériaux.
- La mauvaise utilisation, y compris le défaut de nettoyage de l'appareil.
- Les dommages de l'appareil liés à un incendie et/ou à l'eau et à l'humidité.
- Les dommages liés au transport lorsque le produit n'est pas transporté dans un emballage approprié.
- L'utilisation de pièces de rechange non originales.
- Le non-respect des consignes d'utilisation.
- Le montage du produit non conforme aux instructions.
- Le montage ou les réparations effectués par une personne non qualifiée.
- La batterie et toute autre pièce d'usure.

Dommages liés au transport

Un dommage lié au transport constaté lors de la livraison par le distributeur au client est une affaire qui concerne uniquement le client et le distributeur. En cas de transport du produit effectué par le client lui-même, le fournisseur ne sera en aucun cas responsable en cas de dommage lié au transport éventuel. Tout dommage lié au transport doit être signalé dans les 24 heures suivant la livraison de la marchandise. Dans le cas contraire, aucune demande du client ne sera recevable.

Demande de service après-vente injustifiée

Si après envoi du produit au service après-vente, il s'avère que la panne aurait pu être réparée par l'utilisateur en suivant les consignes du présent manuel d'utilisation, le client devra payer les frais de service après-vente.

Achat professionnel

Un achat professionnel est défini par l'achat d'un appareil qui ne sera pas utilisé à des fins domestiques privées, mais à des fins professionnelles ou similaires (restaurant, café, cantine, etc.), ou à des fins locatives ou d'utilisation autre impliquant plusieurs utilisateurs. En cas d'achat professionnel, la garantie ne s'applique pas. En effet, ce produit est conçu uniquement pour un usage domestique classique.

SERVICE APRÈS-VENTE

Pour faire appel au service après-vente ou demander des pièces de rechange, veuillez contacter le magasin où vous avez acheté le produit.

Vous pouvez faire une réclamation sur le site witt.dk dans la section « Service après-vente » et « Autres produits ». Sélectionnez votre pays et la langue, puis remplissez le formulaire de service après-vente.

Sous réserve de faute d'impression.

Le fabricant/distributeur du produit ne pourra être tenu responsable des dommages du produit et/ou des blessures corporelles survenus en cas de non-respect des consignes de sécurité. Le non-respect des consignes entraîne l'annulation de la garantie.

